

The background of the entire page is a repeating pattern of zigzag lines. The lines are white and set against a dark blue background. The zigzags are arranged in a staggered, overlapping fashion, creating a sense of depth and movement. The pattern is consistent across the top and bottom sections of the page.

DOSSIER DESIGN



■ MOODBOARD	3 à 12
■ LOGO	13 à 14
■ FAVICON	15 à 15
■ TYPOGRAPHIE	16 à 18
■ COULEUR	19 à 20
■ UI KIT	21 à 23
■ ICONOGRAPHIE	24 à 29
■ DESIGN D'INTERACTION	30 à 36
■ ÉCRAN	37 à 38
■ JUSTIFICATION DES CHOIX	39 à 43
■ BANNIÈRE	44 à 47





M.O.O.D.B.O.A.R.D



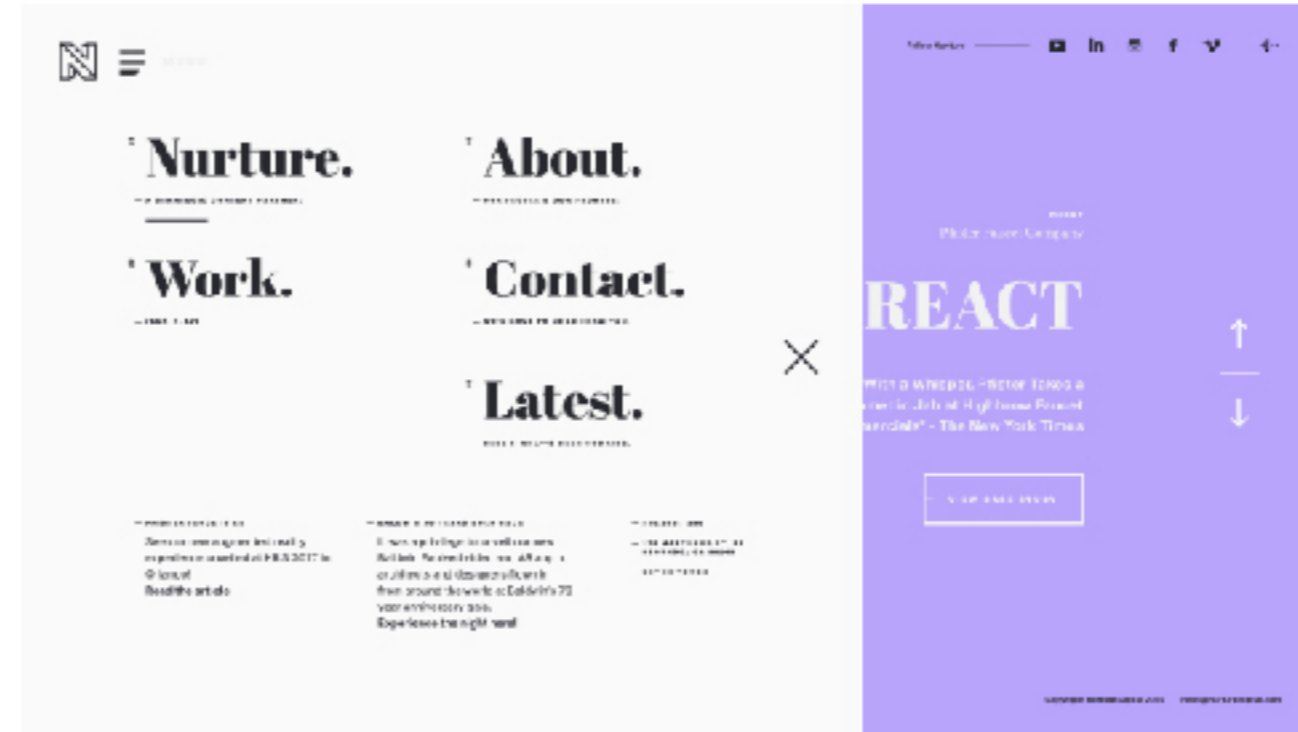
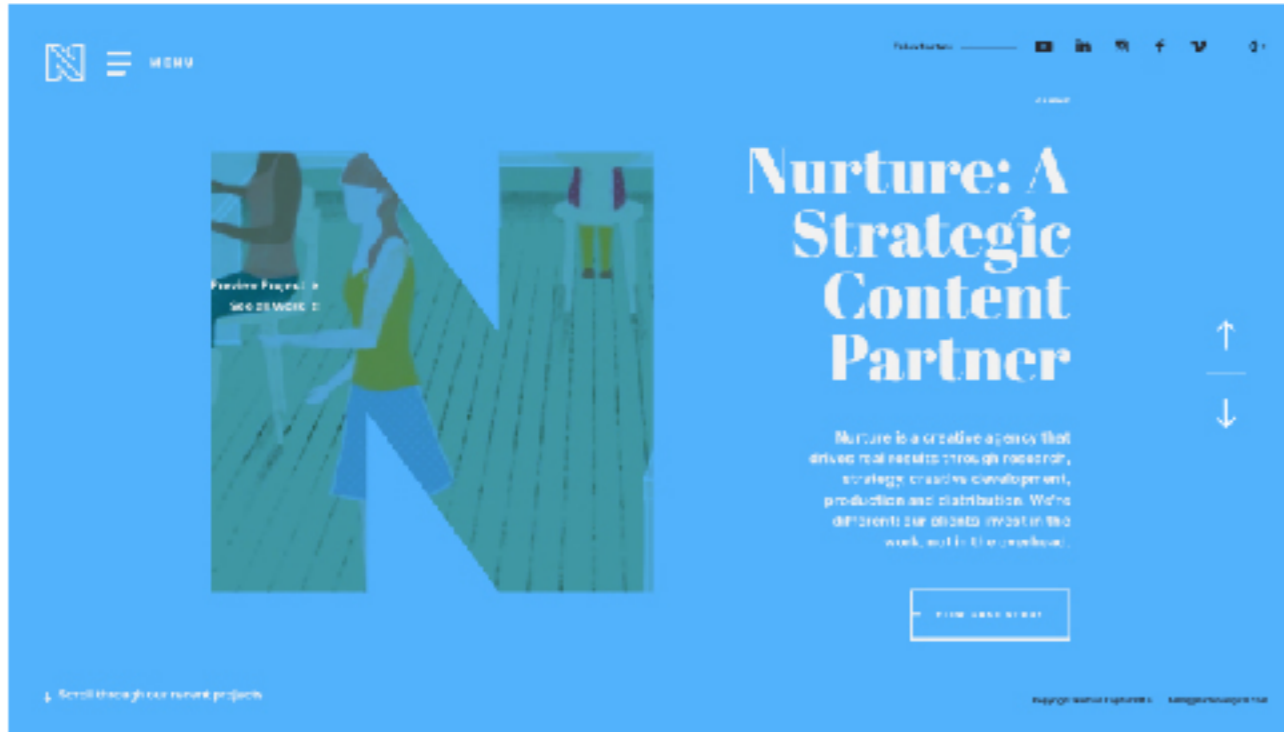

Mots-clés :

Architecture
Histoire
Styliste

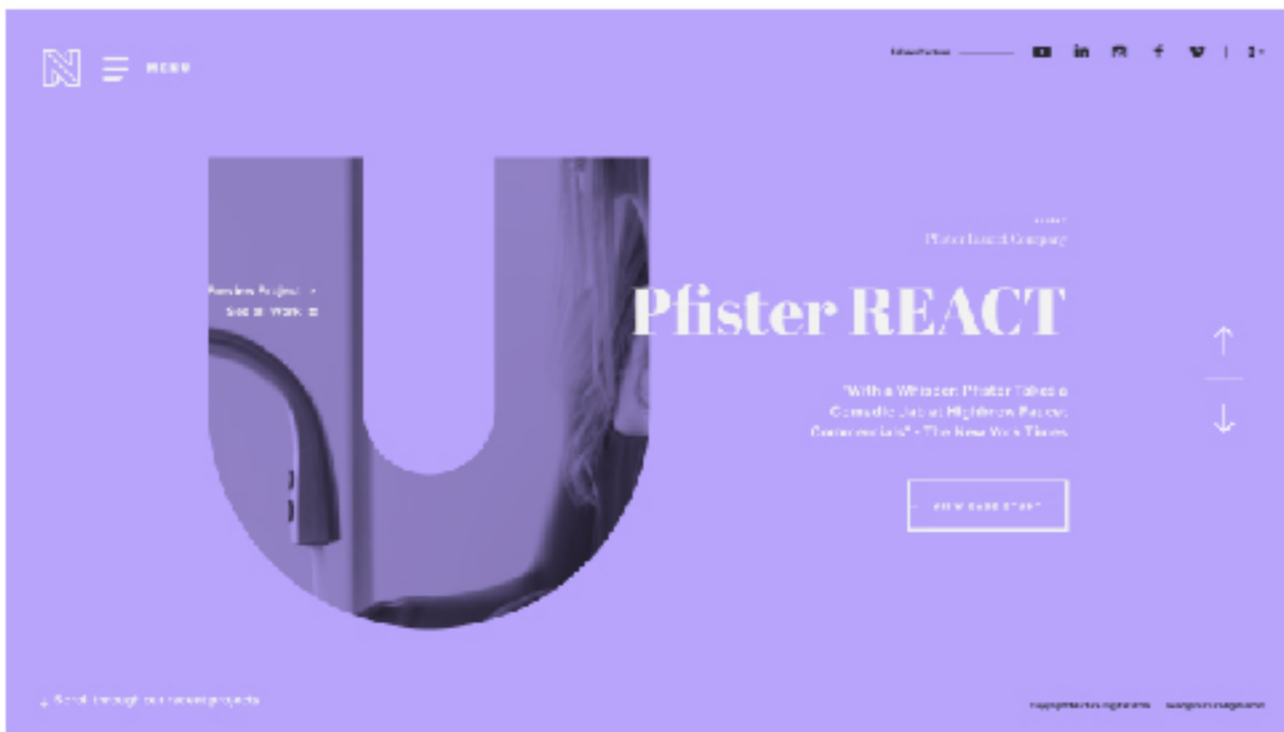

<http://www.nurturedigital.com>

Sur ce site les effets d'animation d'images dans les lettres sont très intéressants. Le menu qui apparaît et qui couvre les 3/4 de l'écran. Les transitions des pages par la droite ou la gauche au scroll.

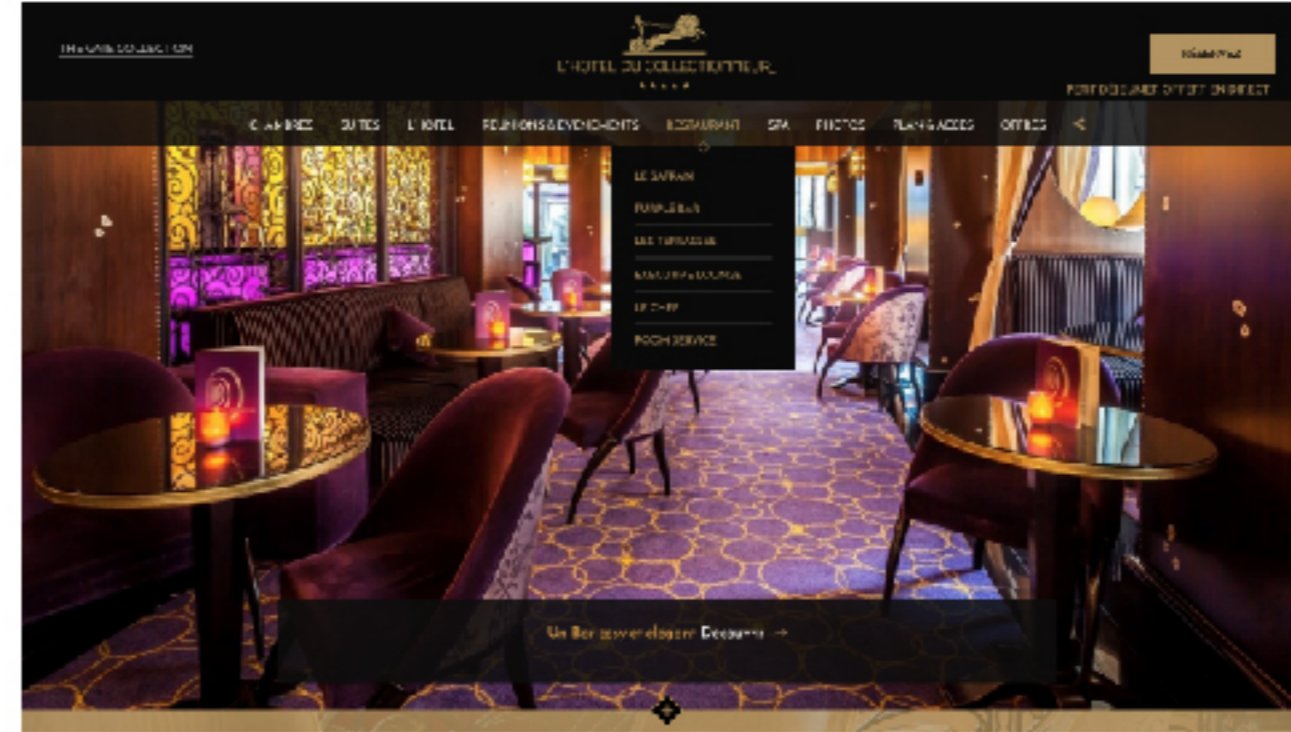
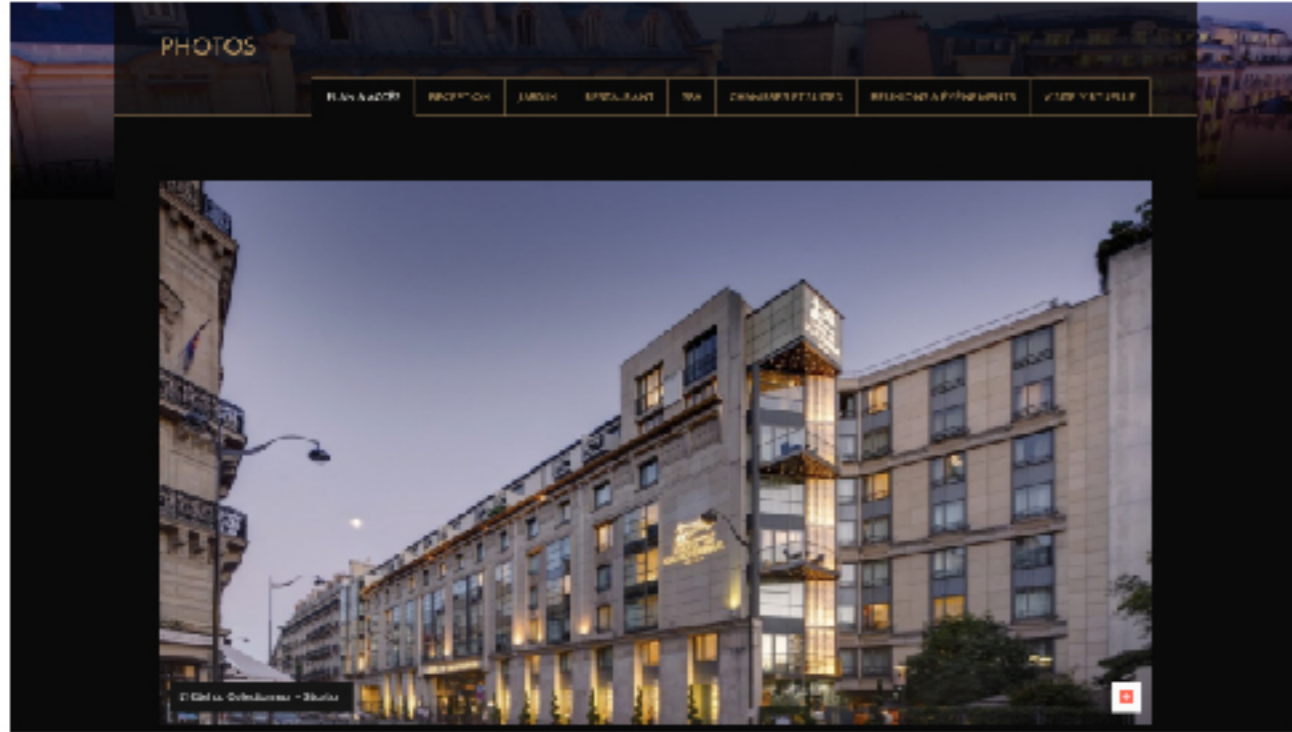

Mots-clés :

Luxe
Art
Histoire de l'art

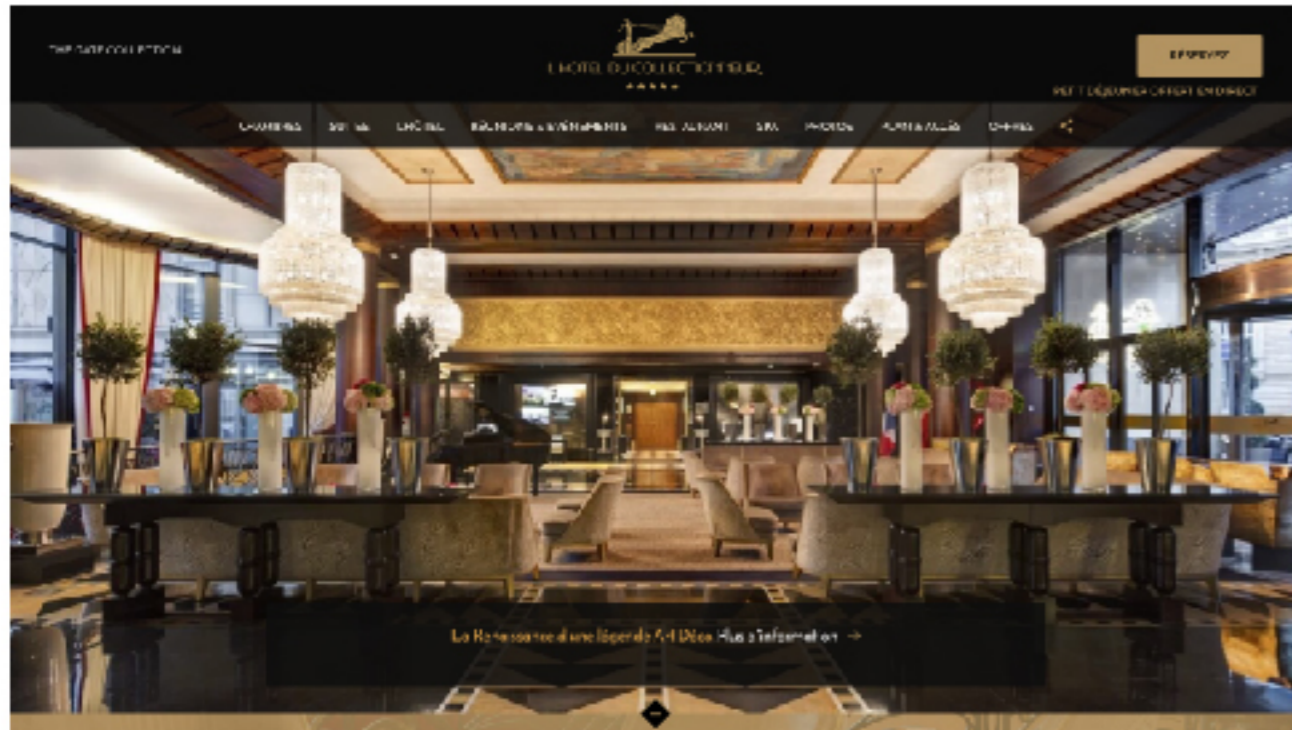

<http://hotelducollectionneur.com/fr/>

Sur ce site c'est l'ambiance générale qui est très luxe avec une charte graphique intéressante et de très belles images.

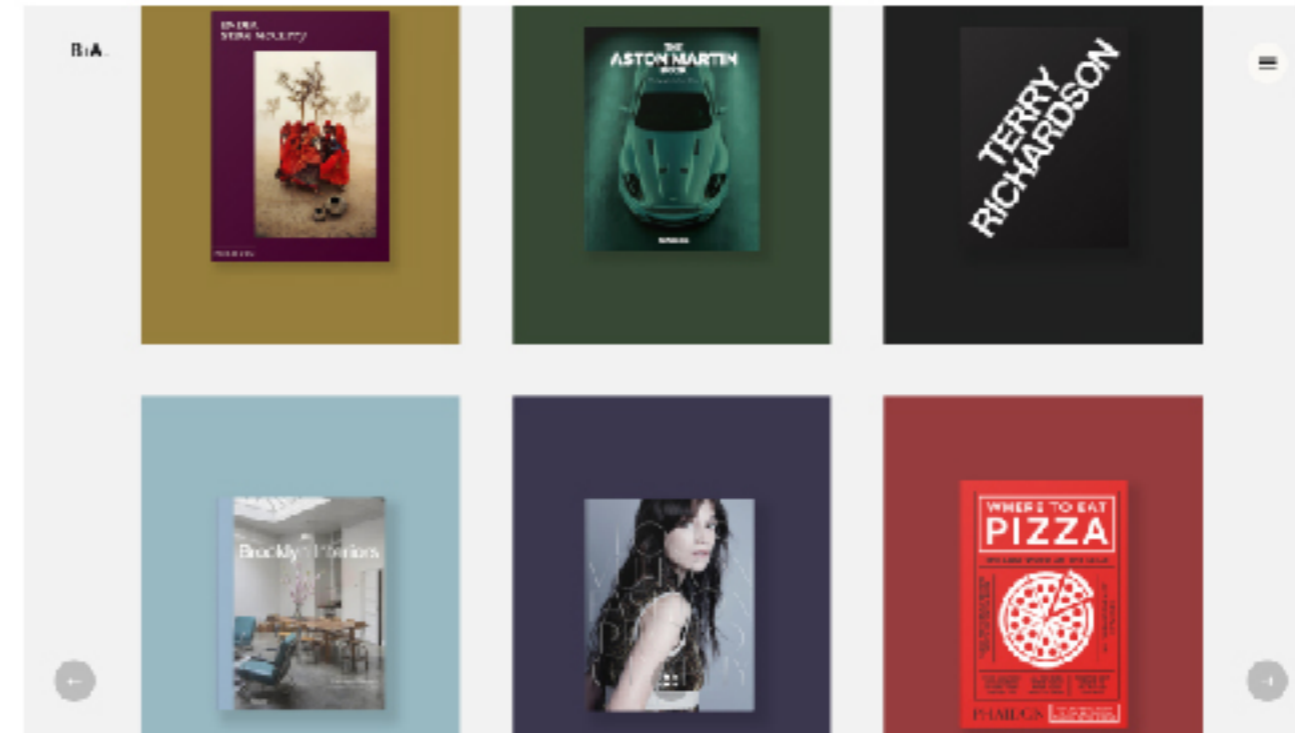
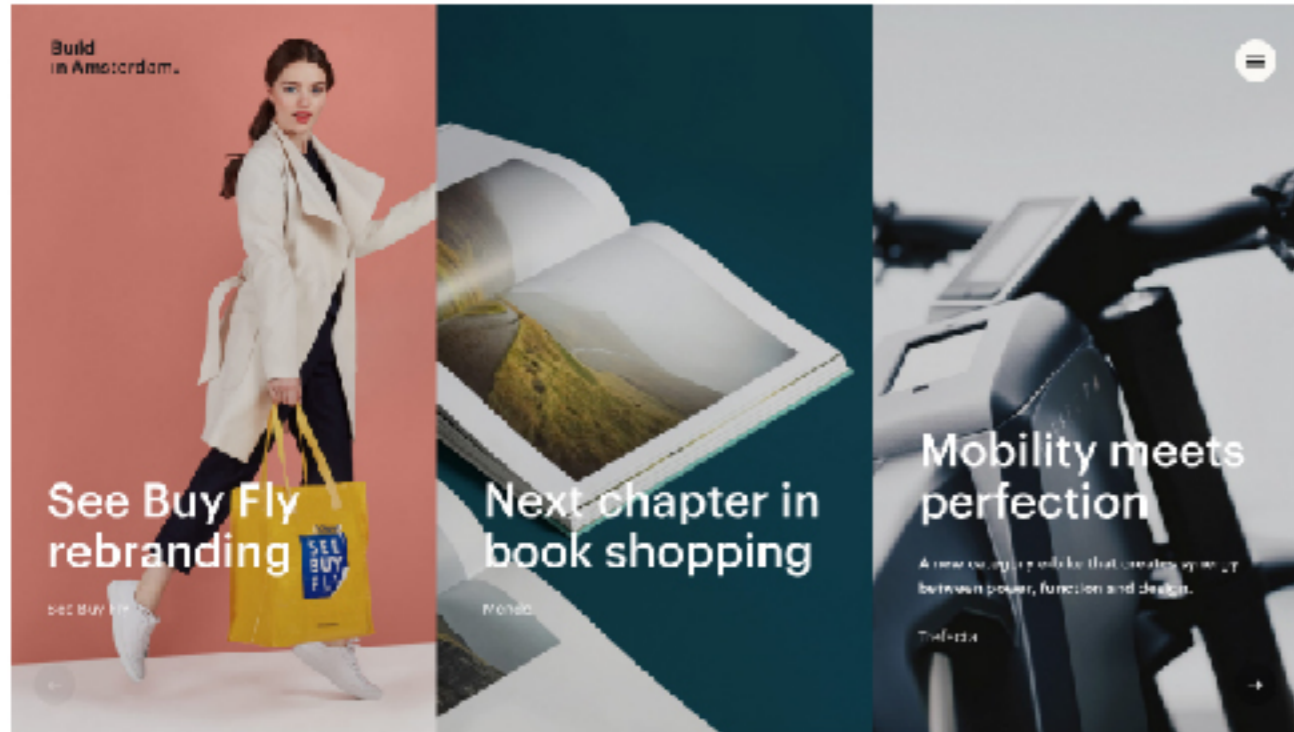

Mots-clés :

Décoration
Imprimés floraux
Imprimés géométriques



<http://www.buildinamsterdam.com/cases>

Sur ce site les effets d'animation dans les textes sont très intéressants, le menu apparaît au clic avec un effet de volet. Une architecture claire et structurée, un très bon choix iconographique.

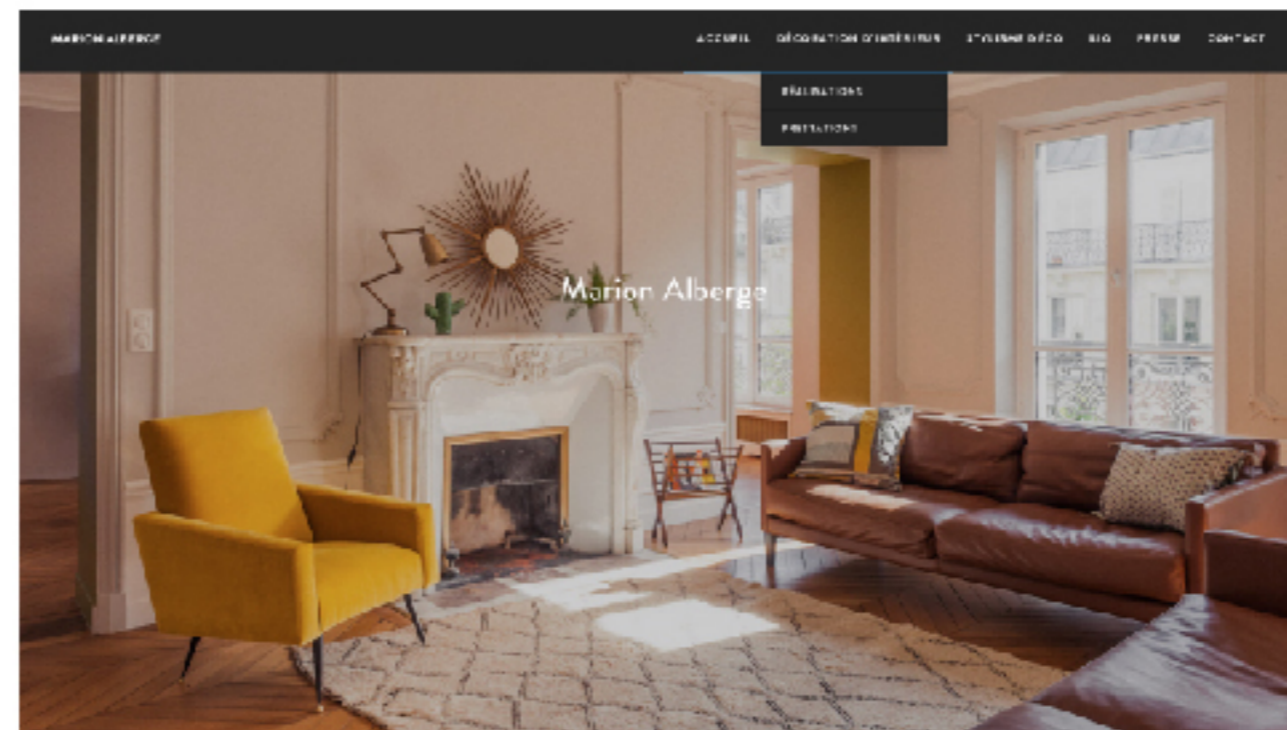
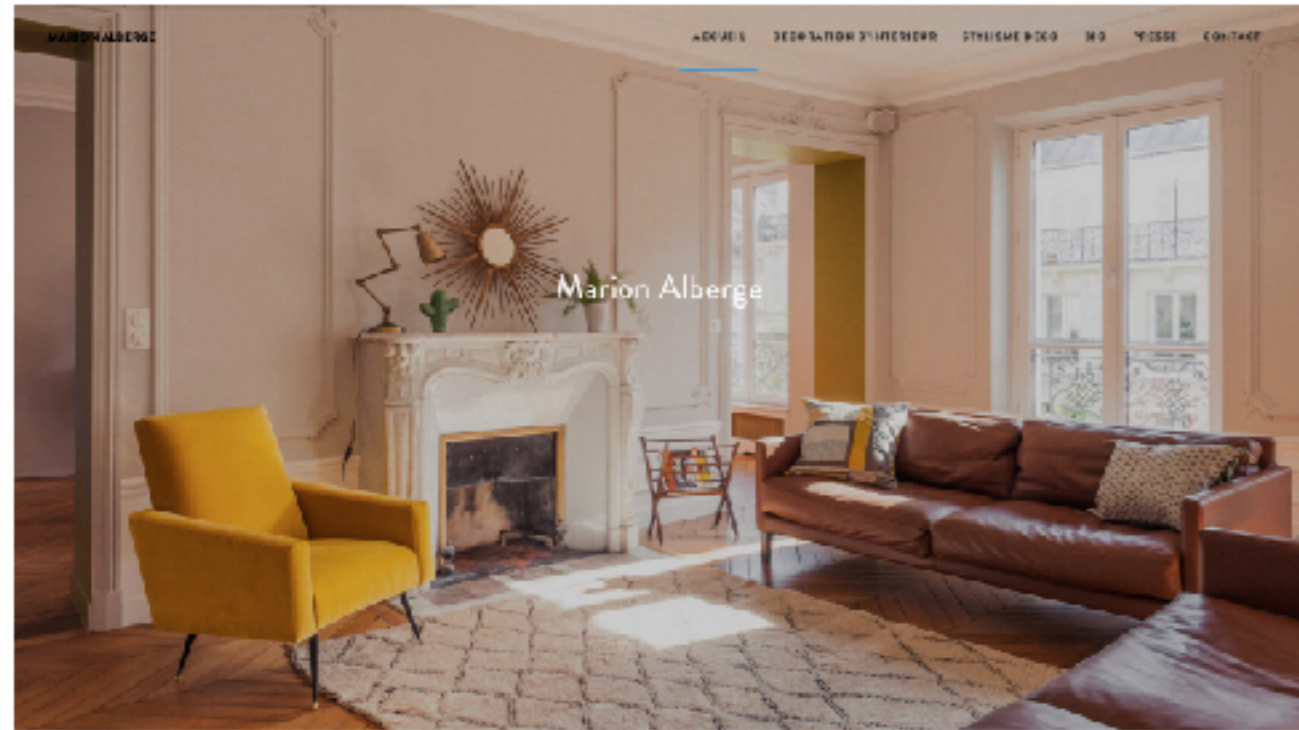

Mots-clés :

Ameublement
Mode
Créateur de
tissus

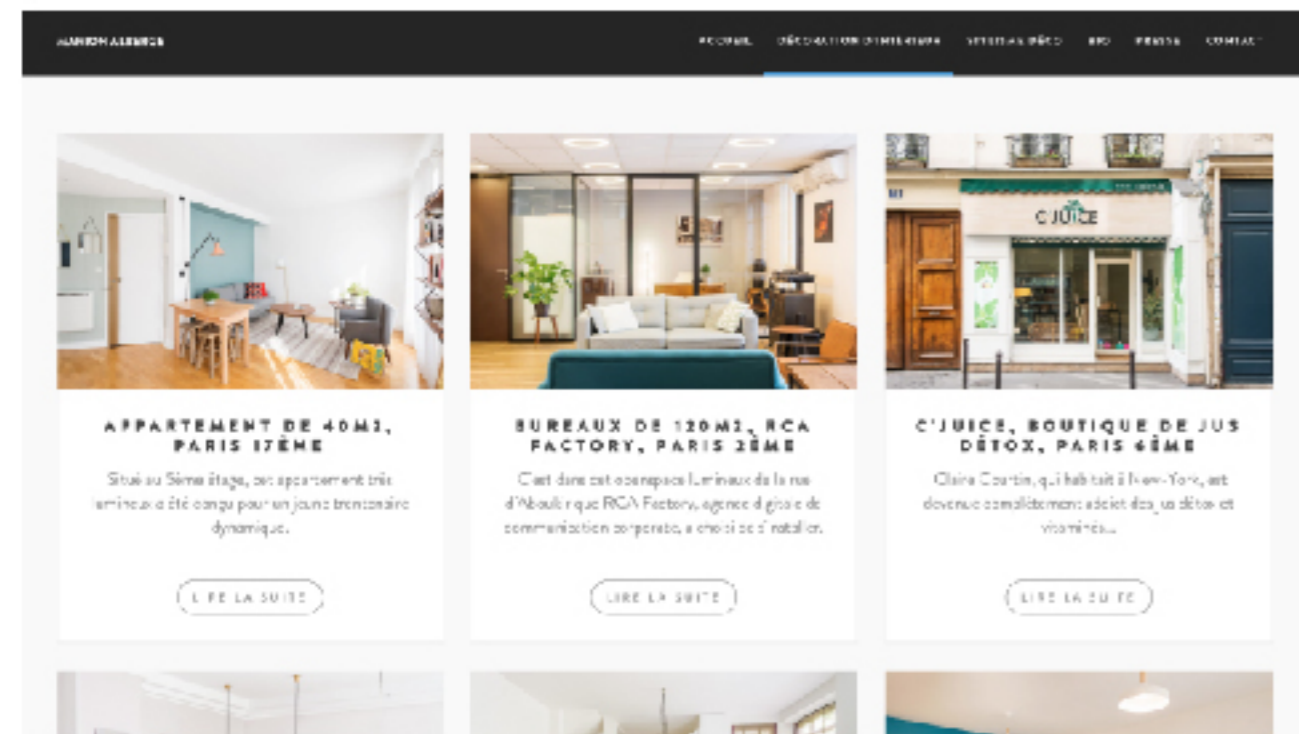

<http://www.marionalberge.com>

Sur ce site les sous-rubriques dans le menu se dévoilent au survol de la souris. L'architecture avec les trois blocs pourra être retenue.



Mots-clés :

Spirale
Fronton
Ornementation

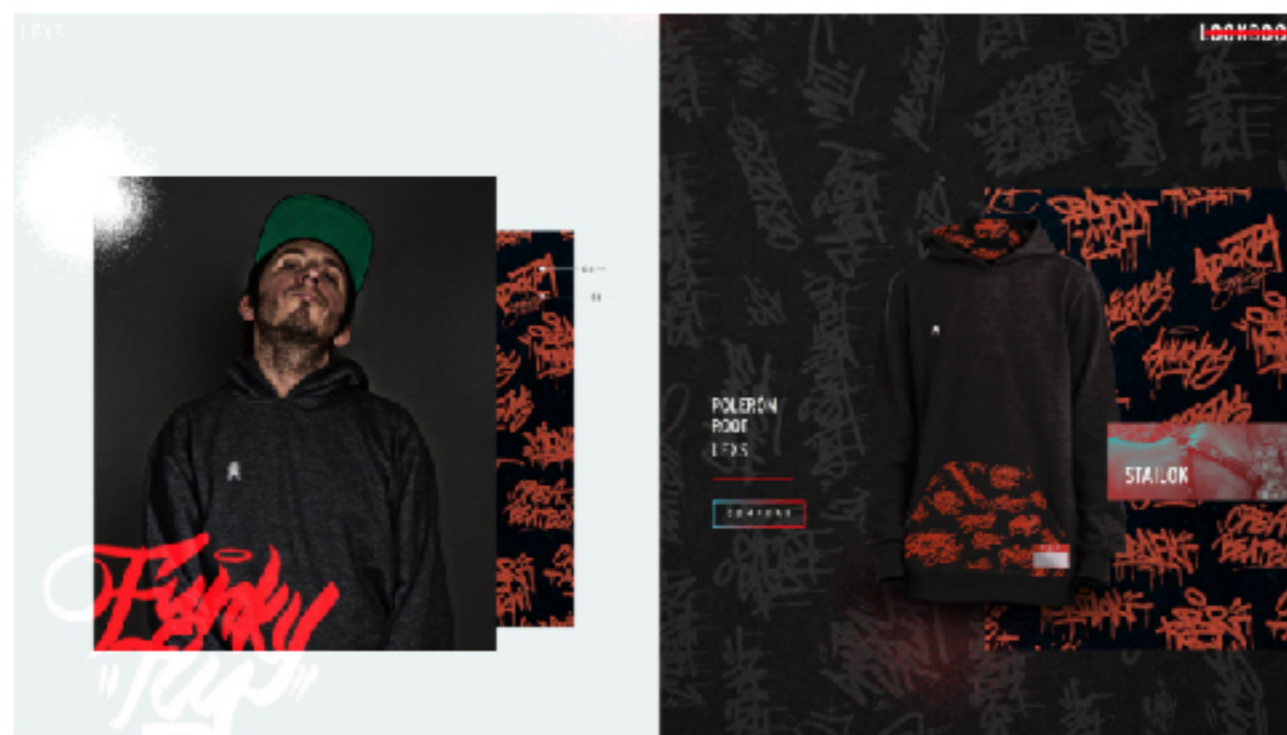

<http://www.lafamiliaxsiempre.cl/lookbook>

Sur ce site les effets d'animation et d'apparition des objets au scrolling sous forme de particules, ainsi que les effets parallaxes sur les images attirent l'attention de l'internaute. Le menu sur le côté a une ouverture de vignettes stylisées.

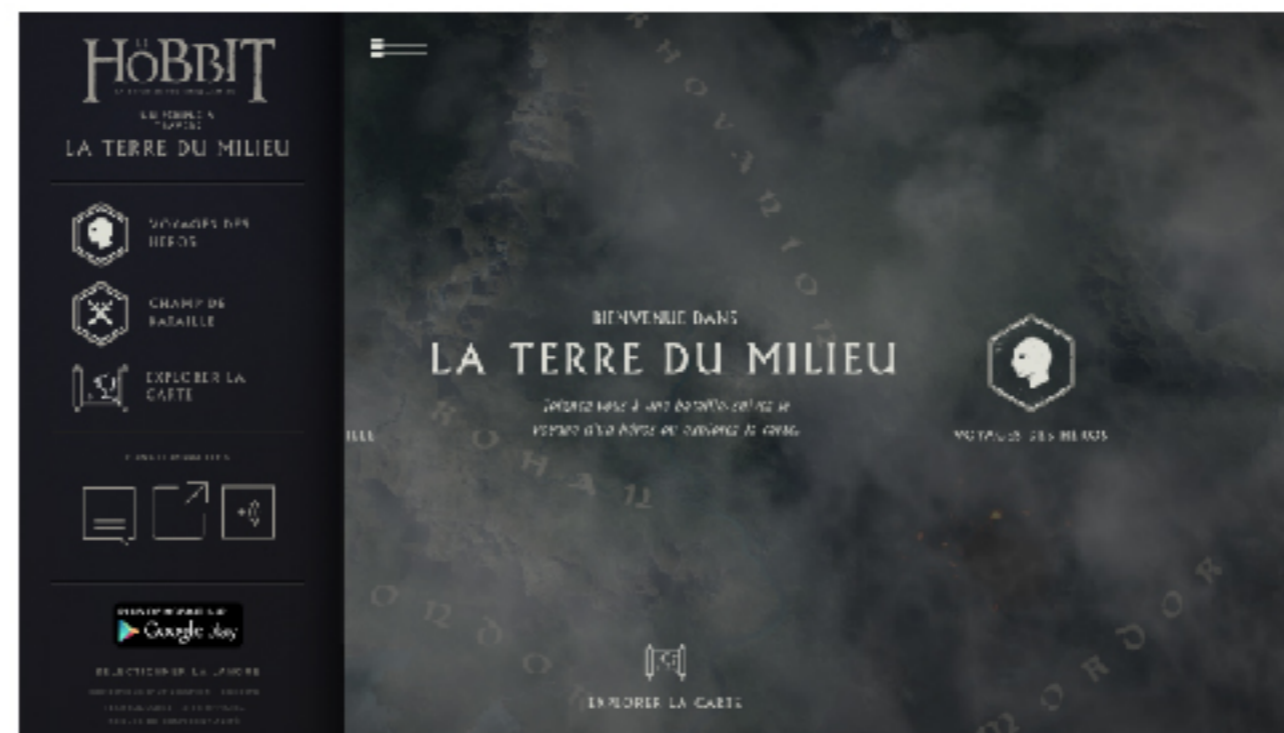
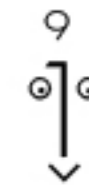

Mots-clés :

Art déco

Illustration

Date

Mouvement

artistique



<http://middle-earth.thehobbit.com>

Menu burger personnalisé, avec un menu caché qui se dévoile au clic.

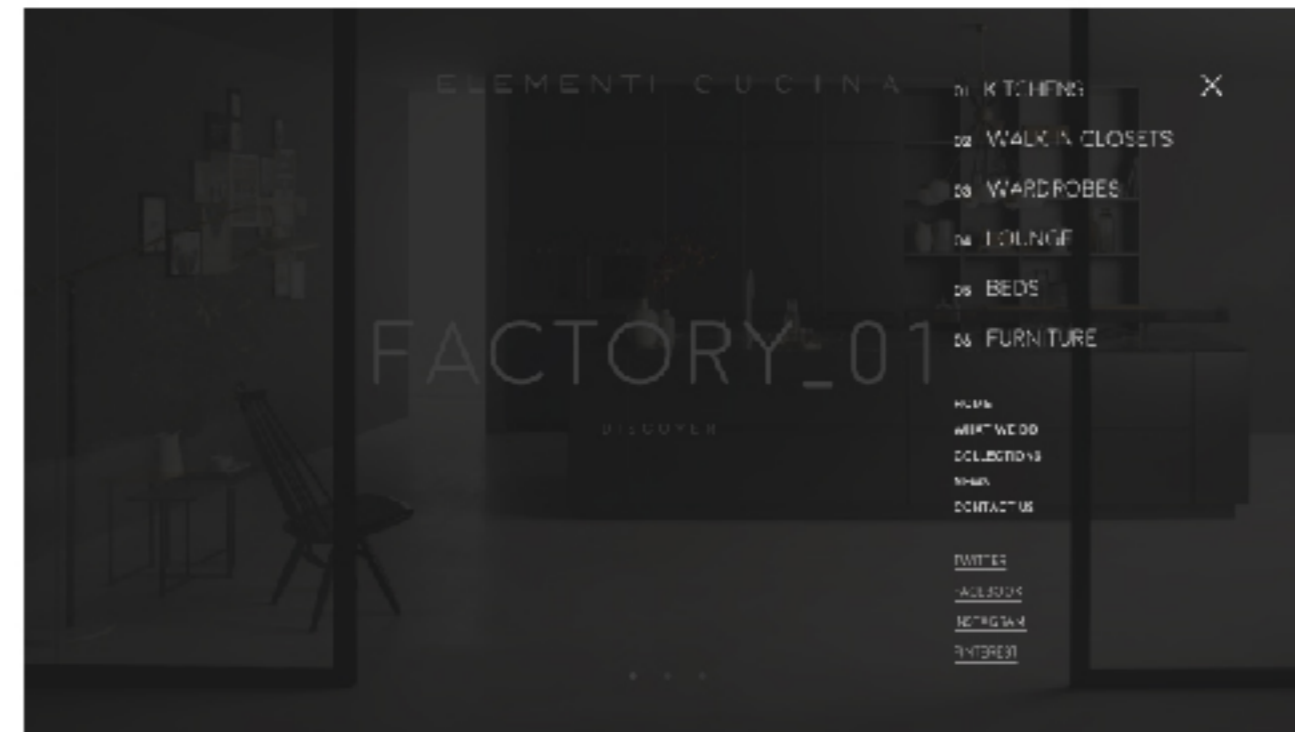

Mots-clés :

Tissus
Élégance



<http://www.elementicucina.com>

Sur ce site l'ouverture du menu est très intéressante. La simplicité et l'organisation visuelle rendent le site attractif et facile à utiliser.

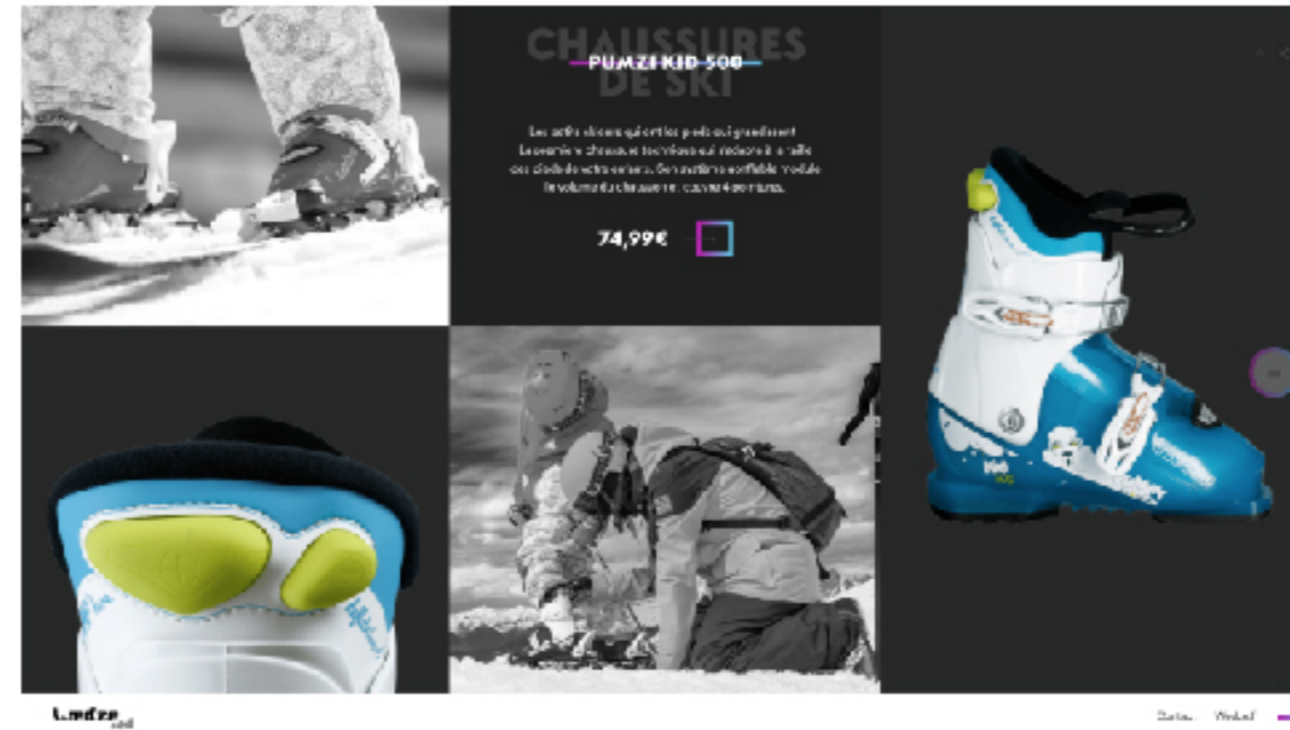

<http://lookbook.wedze.com/winter-2016-2017/fr/junior>

Sur ce site les effets d'animation dans les articles sont très innovants.
Effet de parallaxe et apparition des photos au scroll avec un mouvement.

Inspiration logo



www.shutterstock.com - 562133812



www.shutterstock.com - 653534959



Palette couleurs Art déco
Inspiration

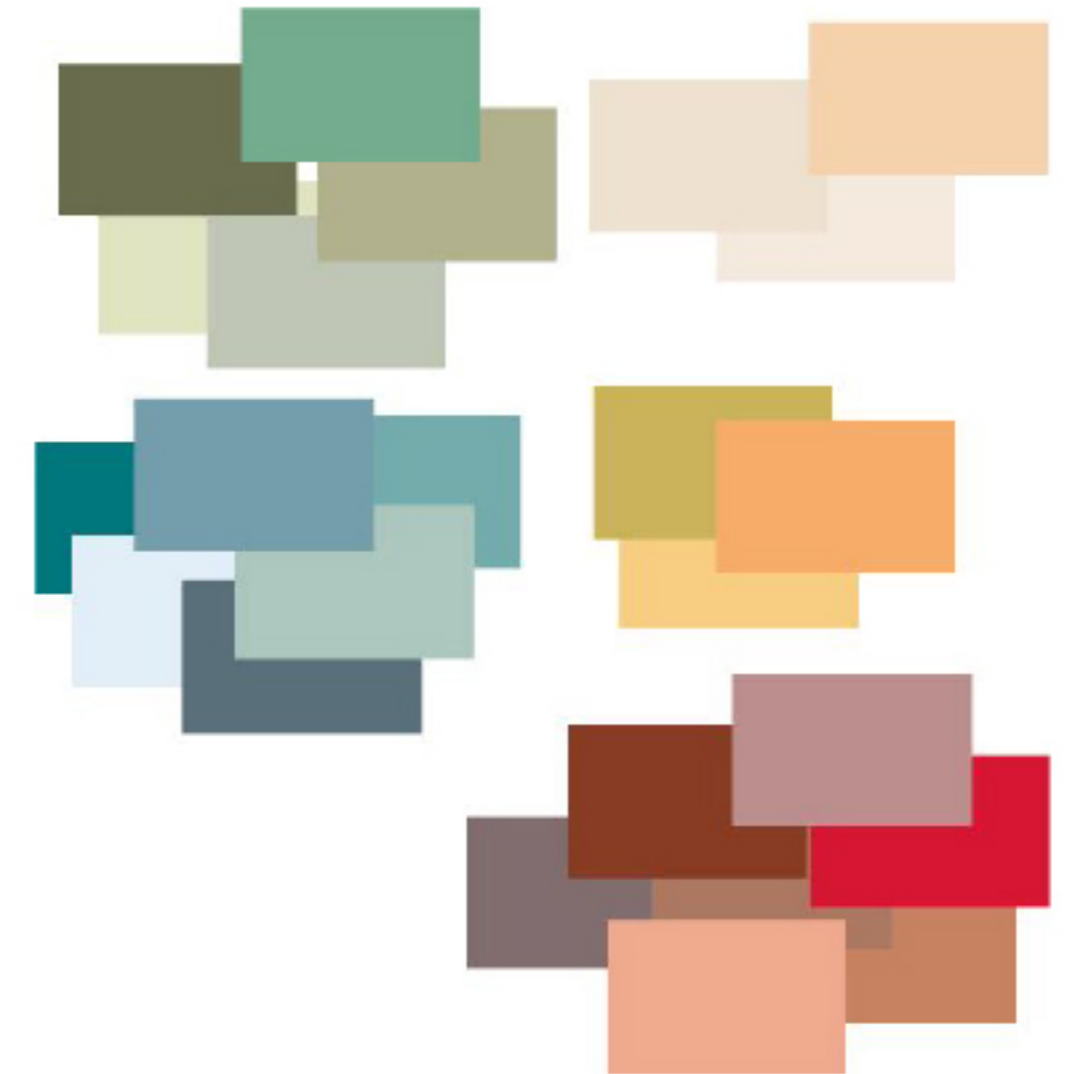



LOGO ET FAVICON



Ce logo est inspiré d'un logo Art déco, le « T » signifie le tissu et le « A » l'architecture avec le glyphe « & » en haut du « T », qui suggère le point du « l » du mot imprimé, et en bas le nom « Art déco » pour stipuler le thème et la période.

Le « A » est travaillé avec l'incrustation d'un tissu pour rappeler le parallèle entre tissus et architecture.



La typographie utilisée est la Cinzel.

La couleur du dessin qui entoure les lettres est #1ble23, la même utilisée pour les textes.

Le logo doit toujours avoir un contraste sur le fond, il ne peut pas se fondre dedans sinon problème de lisibilité.

Logo du site



Sur fond blanc

Taille
90 x 104 px



Sur fond noir



Sur fond de couleur (hover)

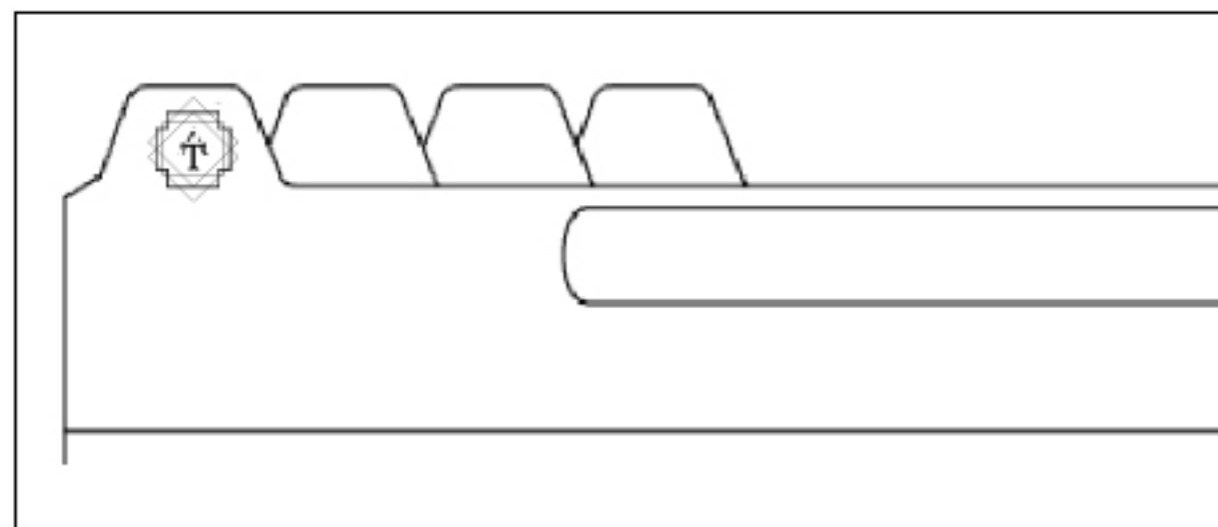

Taille
54 x 60 px

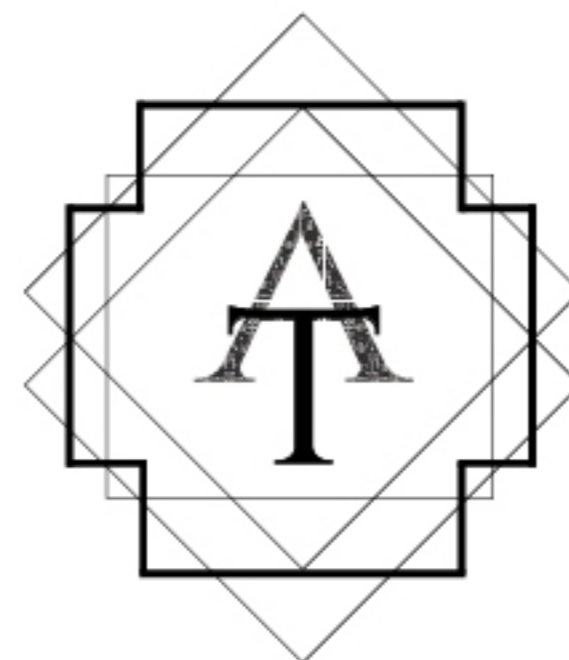

Proposition
fond blanc
cela sera mon
choix.

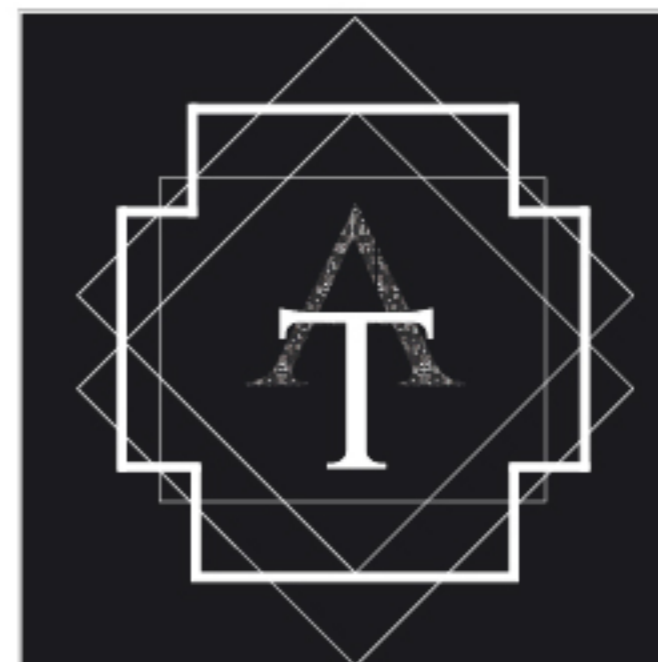
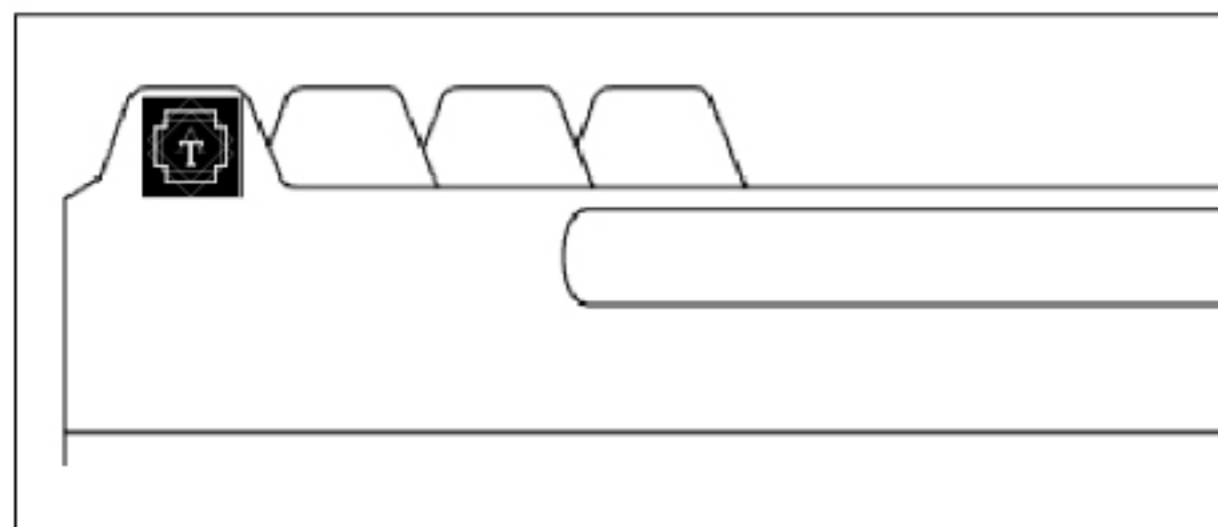

Proposition
fond noir.



TYPŦGRAPHIE-CŦULEURS

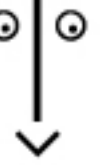

Typographie pour le logo et titre H1 et H2

CINZEL REGULAR, **BOLD, BLACK**

ABCDEFGHIJKLMNOPQRSTUVWXYZ

ABCDEFGHIJKLMNOPQRSTUVWXYZ
**ABCDEFGHIJKLMNOPQRSTUVWXYZ-
VWXYZ**

0123456789

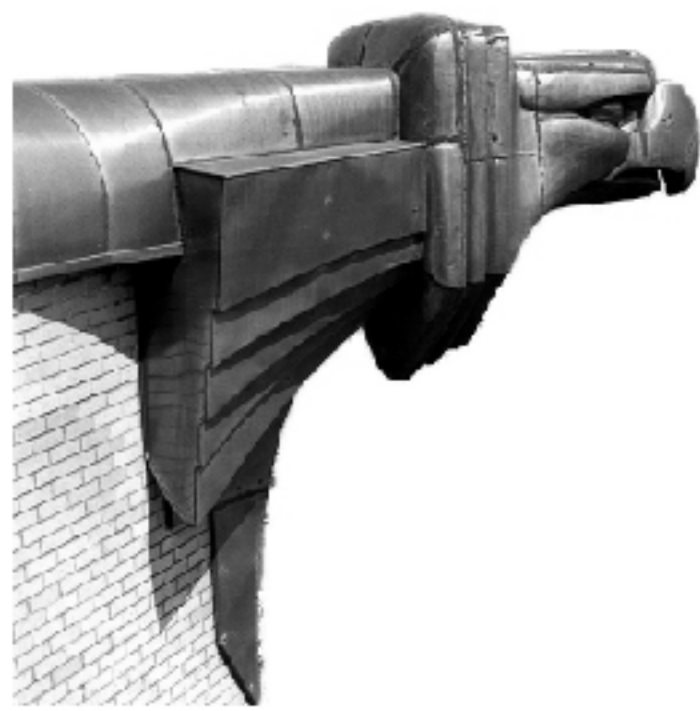

Typographie pour les titres H1 et H2

limelight regular

**Parallèle entre le tissu imprimé et
l'architecture art-déco**

ABCDEFGHIJKLMNOPQRSTUVWXYZ
abcdefghijklmnopqrstuvwxyz

0123456789

Typographie pour les textes

Josefin Sans light-thin-regular-semi-bold

ABCDEFGHIJKLMNOPQRSTUVWXYZ

ABCDEFGHIJKLMNOPQRSTUVWXYZ
abcdefghijklmnopqrstuvwxyz

0123456789

Typographie pour les titres H1 et H2

RiotSquad

Parallèle entre le tissu imprimé et l'architecture Art-déco

**ABCDEFGHIJKLMNOPQRSTUVWXYZ
abcdefghijklmnopqrstuvwxyz**

0123456789

Typographie pour les textes

Yanone Kaffeesatz

ABCDEFGHIJKLMNOPQRSTUVWXYZ **regular**
ABCDEFGHIJKLMNOPQRSTUVWXYZ **light**
abcdefghijklmnopqrstuvwxyz

0123456789

Typographie pour les textes

Quicksand light-regular-medium-bold

ABCDEFGHIJKLMNOPQRSTUVWXYZ bold

ABCDEFGHIJKLMNOPQRSTUVWXYZ **regular**
abcdefghijklmnopqrstuvwxyz

0123456789

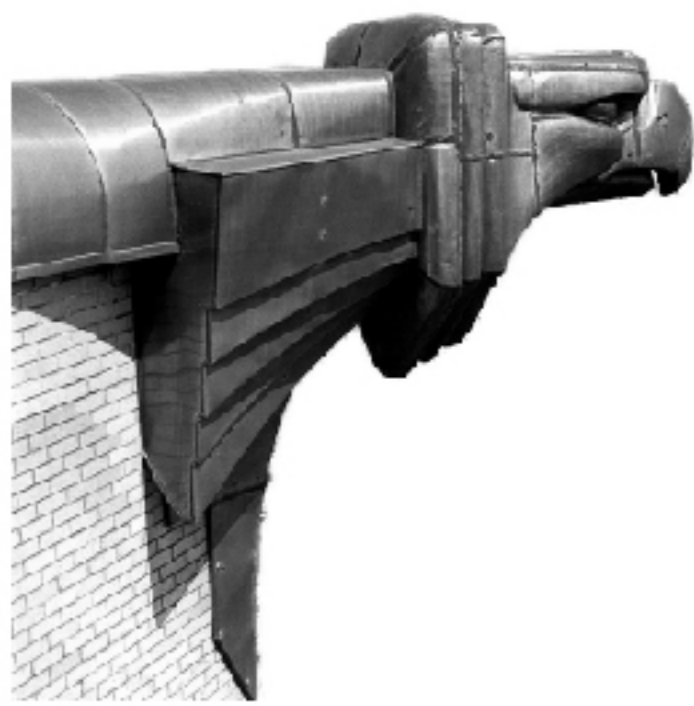

Dominantes



Bleu vert (accueil)
#d7e8e7
RVB 215 232 231
CMJN 19% 3% 11% 0%



Bleu clair (parallèle)
#e8f5f9
RVB 232 245 249
CMJN 11% 0% 3% 0%



Gris foncé (texte)
#1cf24
RVB 28 31 36
CMJN 82% 70% 57% 76%



Blanc (body)
#ffffff
RVB 255 255 255
CMJN 0% 0% 0% 0%

Secondaires

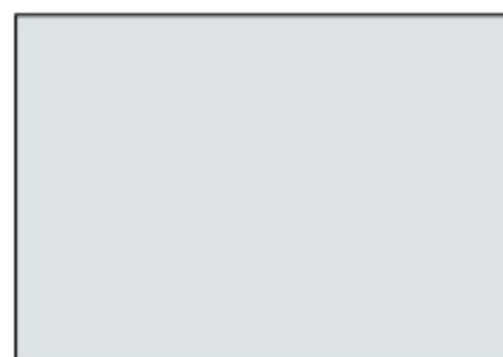

Bleu gris (accueil-parallèle)
#dde3e7
RVB 221 227 231
CMJN 16% 8% 9% 0%



Parme claire (ipage parallèle)
#EFEDEF
RVB 239 237 239
CMJN 7% 7% 7% 0%



Bleu vert foncé (architecture)
#7cb4c1
RVB 124 180 193
CMJN 55% 15% 23% 1%

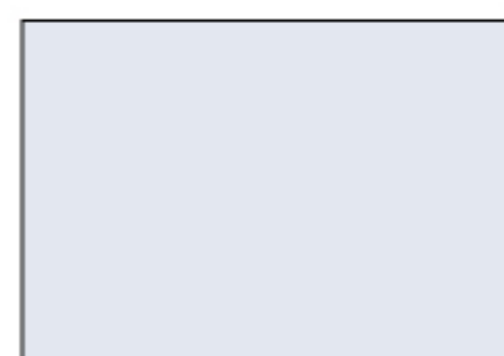

Gris bleu (parallèle, section)
#e3e7f0
RVB 227 232 240
CMJN 13% 7% 4% 0%

Secondaires

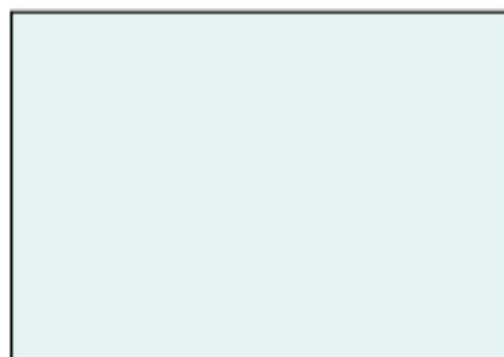

Vert d'eau (gros bouton)
#e6f3f3
RVB 230 243 243
CMJN 12% 0% 6% 0%



Gris (sous-rubriques)
#alb0b0
RVB 161 176 176
CMJN 41% 22% 28% 4%

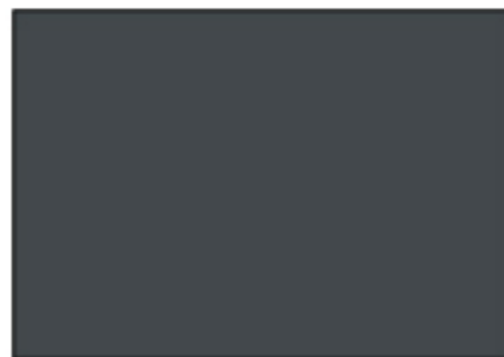

Gris (caption,hover)
#42484b
RVB 67 72 76
CMJN 69% 56% 49% 48%

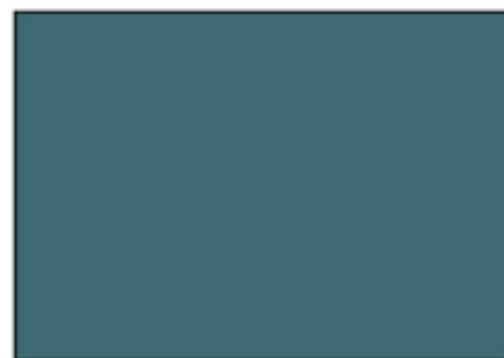

Bleu (contact et partenariat)
#3F6A74
RVB 63 106 116
CMJN 75% 41% 41% 25%

Tonique



Jaune
#f7d95c
RVB 247 217 92
CMJN 5% 12% 73% 0%

Palette couleurs Art déco
Inspiration



UI KIT

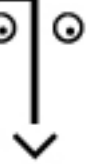

Menu burger



Sur fond foncé



Sur fond clair

Loupe recherche



Flèche



Silhouettes de
croquis de mode
femme



Icônes footer
taille
80 x 80 px

Contact



Facebook



Instagram



Partenaires



Gros bouton Partenariat

Call to action



Call to action (hover)



Boutons en général

Call to action



Menu

Parallèle

DÉCOUVRIR >

Call to action
(hover)

Parallèle

Call to action
(hover)



ICONOGRAPHIE

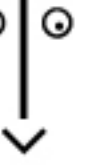

Pour l'iconographie, je vais utiliser des photos de tissus, d'architecture et d'ornementation Art déco.

Les photos pour les tissus seront, soit prises par mes soins ou bien trouvées sur le net, ou bien des photos prises sur des livres de référence, mais elles doivent être de qualité professionnelle.

Les photos pour l'architecture seront principalement prises sur le net, elles seront choisies, soit avec une profondeur de champ, ou bien de belles perspectives ; soit, avec des prises de vue en plongée ou bien contre-plongée mais aussi des photos en gros plan. Les photos seront accompagnées d'une courte description.

Des croquis de mode des années 20 et 30 seront aussi utilisés.

Utilisation parfois de photos détournées, pour alléger mais aussi pour donner de la profondeur au site.

Elles pourront être associées et superposées aux images de tissus ou aux fonds pour donner au Flat Design un effet 2D.



Exemple 1



Pour la présentation dans la page « parallèle », nous mettrons en opposition une image de tissu ici à droite avec deux images d'architecture ou d'ornementation à gauche.

Exemple 2



Pour la présentation dans la page « parallèle », nous mettrons en opposition une image de tissu ici à gauche avec deux images d'architecture ou d'ornementation à droite.

Exemples page partenariats



Un I qui signifie « imprimé », avec en fond une image d'architecture. La typo utilisée est Cinzel black.

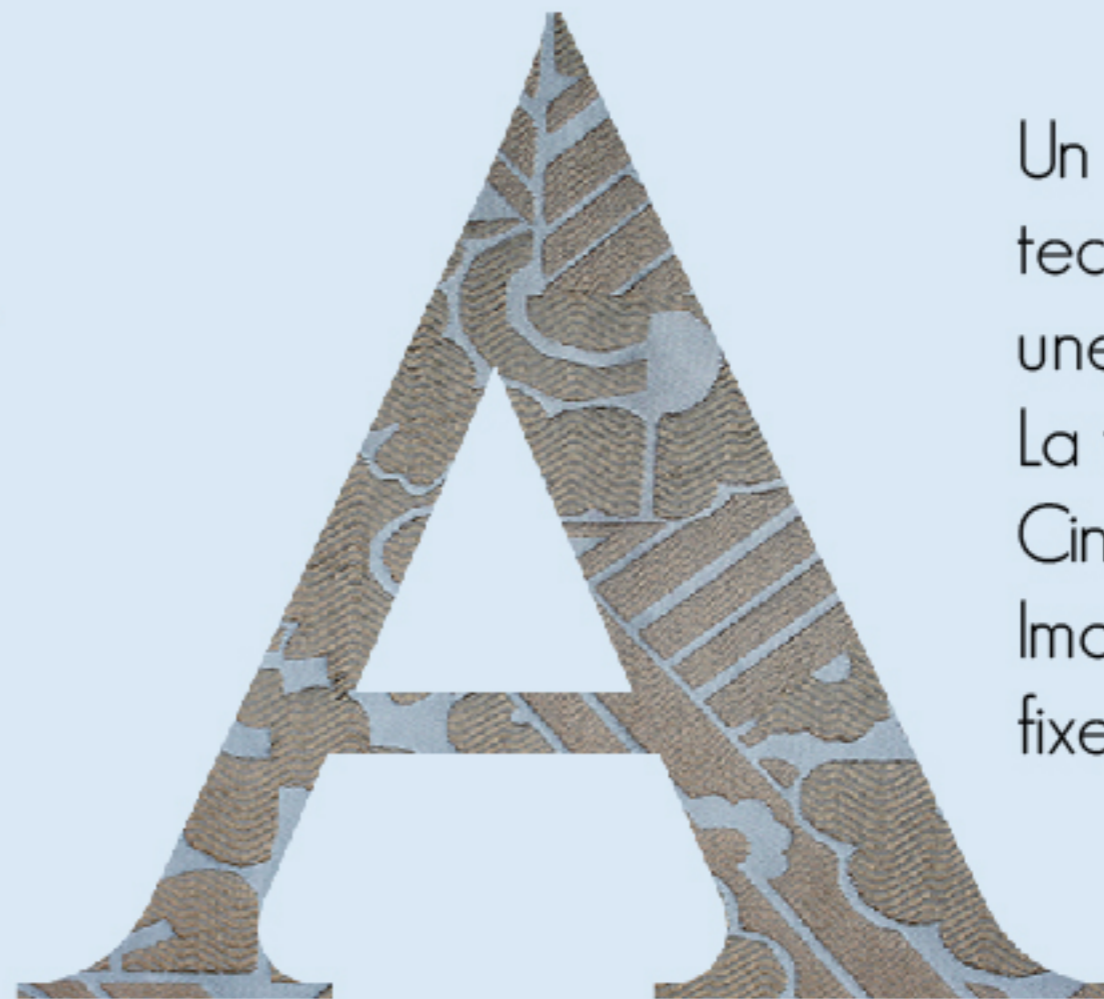

Un A qui signifie « architecture », avec en fond une incrustation de tissu. La typo utilisée est Cinzel black. Image « background fixed ».

Les fonds dans les lettres sont inversés en rappel du thème du site pour garder une cohérence sur les parallèles.

Incorporation de croquis de mode et d'image d'architecture détournée

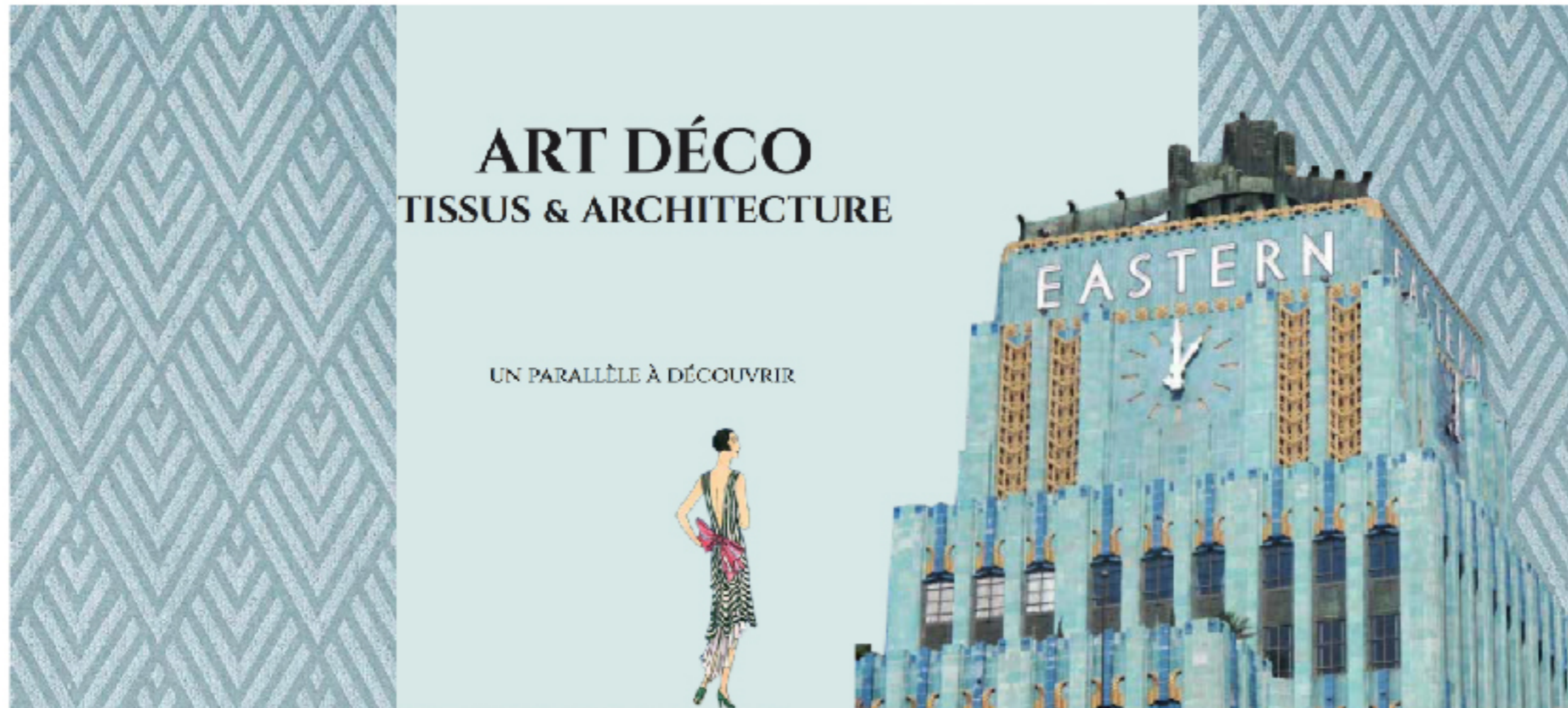

Photo d'architecture détournée, présentée devant un tissu et une image de croquis de mode des années 20 à 30.





DESIGN D'INTERACTION



Afin de captiver l'internaute, le site aura différentes actions et animations pour satisfaire au mieux l'UX design.

Le site a pour cible principalement des internautes avertis en Art déco, décoration et architecture.

Il sera question de créer de légères interactions afin d'intéresser les visiteurs, tout en restant sur une architecture simple, élégante et accessible à tous.



Page d'accueil :

- Page construite sous la forme d'un double menu. La flèche permettra à l'utilisateur de pouvoir directement remonter en haut de page, elle aura un effet de "fade-out" et "fade-in" avec TweenMax.
- Menu : au survol du curseur sur les rubriques, changement de couleur avec un effet transition et en cliquant sur l'une des rubriques, la page défilera jusqu'à la rubrique choisie.
- Les sous-rubriques : mise en place d'un menu `<ul class=liste-sans-puce-horizontale>`, qui se dévoile au survol de la souris, avec des boutons de la même couleur que celle des rubriques mais avec 10% de lumière en moins et une opacité de 80%.

Barre de menu



Parallèle

Architecture

Imprimés

Barre de menu, action survol de la souris



Parallèle

Architecture

Imprimés

Caractéristiques

Lieux

Page d'accueil suite :

- Au survol du curseur sur les grands blocs images, un écran transparent à 80% vient s'animer par la droite, afin de voiler la photo avec un descriptif de celle-ci.
- Au survol du curseur sur les petits blocs images, un écran transparent à 80% vient voiler la photo avec un descriptif de celle-ci.

Exemple grand bloc
(survol de la souris)

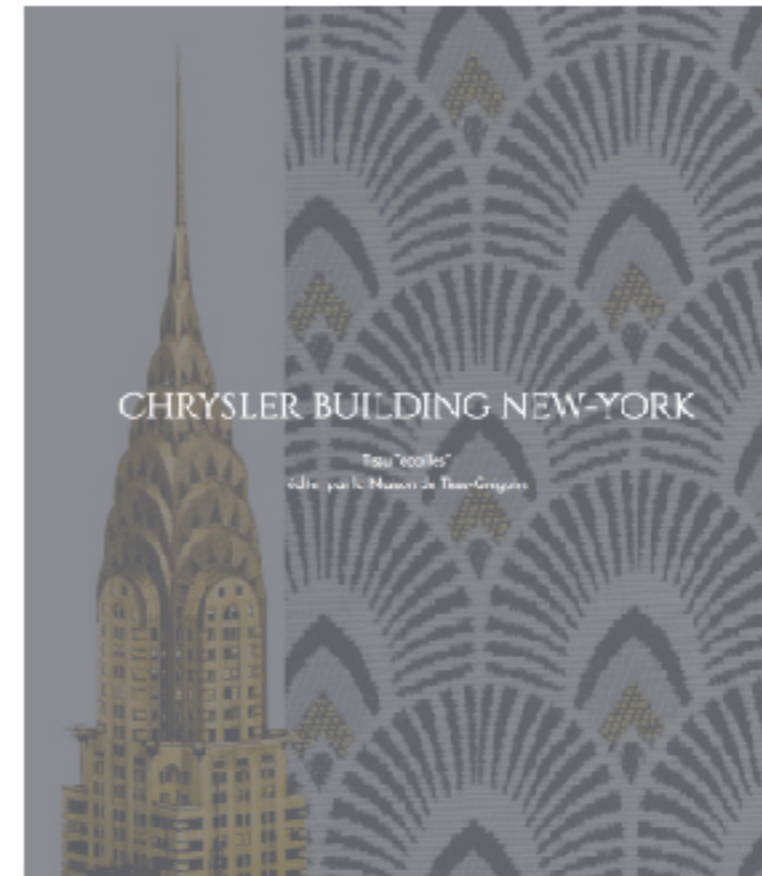

Exemple petits blocs
(survol de la souris)



Page Parallèle :

Après avoir cliqué sur la rubrique, la page s'ouvre. Elle présente en premier la rubrique à l'internaute, puis celui-ci peut naviguer avec le scrolling, pour découvrir les différents parallèles entre l'imprimé et l'architecture Art déco.

- Les blocs images ; on garde les mêmes animations que celles de la page d'accueil, sauf que pour les grands blocs images qui représentent les tissus, un bouton « Imprimés » sera incorporé avec un bref descriptif, ce qui permettra au visiteur de se rendre sur la page « Imprimé ».

- Le bloc texte, quant à lui, aura un bouton « Lire la suite » qui permettra au visiteur d'en savoir plus sur l'architecture et le tissu concernés.

- En cliquant sur les photos d'architecture l'internaute sera dirigé sur la page « Architecture ».

- Flèche en bas de page permettra à l'internaute de remonter en haut de la page.

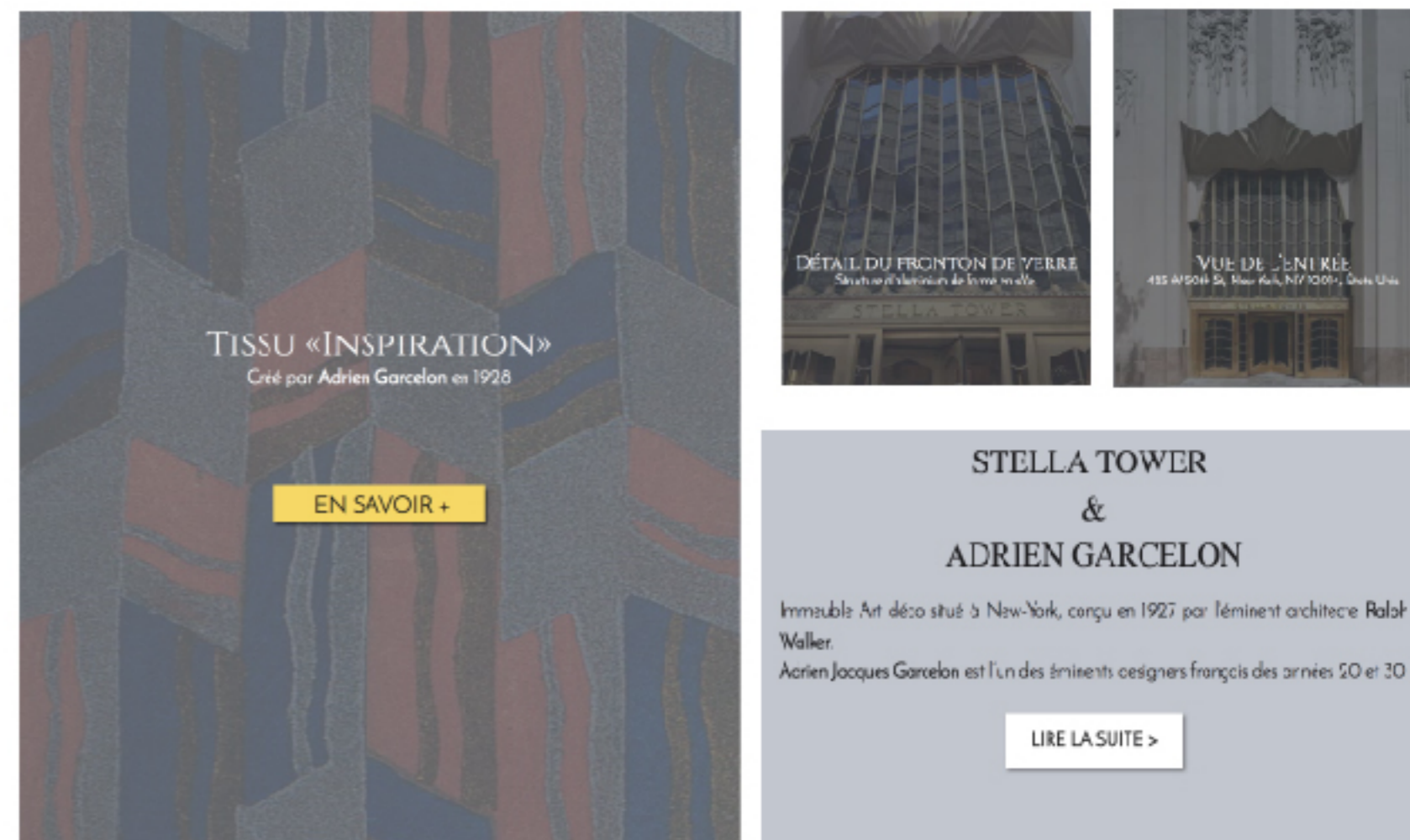

Exemple de blocs au survol de la souris

Page Partenariats :

Cette page, représentée par une icône dans le footer, permettra au visiteur de découvrir le concept du site et lui permettra de s'inscrire à l'aide d'un formulaire, pour recevoir les newsletters.

Elle comportera 3 sections :

- Section 1, descriptif du concept, l'objectif du partenariat.
- Section 2, cette section aura 3 grands « call to action » avec un effet grossissant 10% et un changement d'image au survol de la souris.
 - Le premier sera les partenaires tissus
 - Le second les partenaires exposants
 - Le troisième les partenaires en architecture

Les 3 gros boutons :

PARTENAIRES
EXPOSANTS

Nous avons fait différents exposants sur le parallèle entre l'imprimé et l'architecture actuels.

DÉCOUVRIR +

PARTENAIRES
ARCHITECTURE

Nous nous sommes mis en relation avec les directeurs ou copropriétaires des immeubles actuels.

DÉCOUVRIR +

PARTENAIRES
TISSU

Le site à l'issu des liens avec les plus grands éditeurs et fournisseurs de tissus pour pouvoir apporter de la matière.

DÉCOUVRIR +



Page Partenariats suite :

- Section 3 mise en place d'un formulaire afin de recevoir les newsletters.

Pour se sentir libre le visiteur devra cocher et cliquer sur Envoyer après avoir rempli son nom, prénom, email et téléphone.

Le formulaire :

VOUS TENIR INFORMER
Remplissez ce formulaire pour recevoir par mail les différentes expositions.

NOM :
Votre nom

PRÉNOM :
Votre prénom

E-MAIL :
votre@adresse.fr

TEL :
+(0)33 123456789

Je souhaite recevoir la newsletter et me tenir informer sur les expositions par mail.

ENVOYER

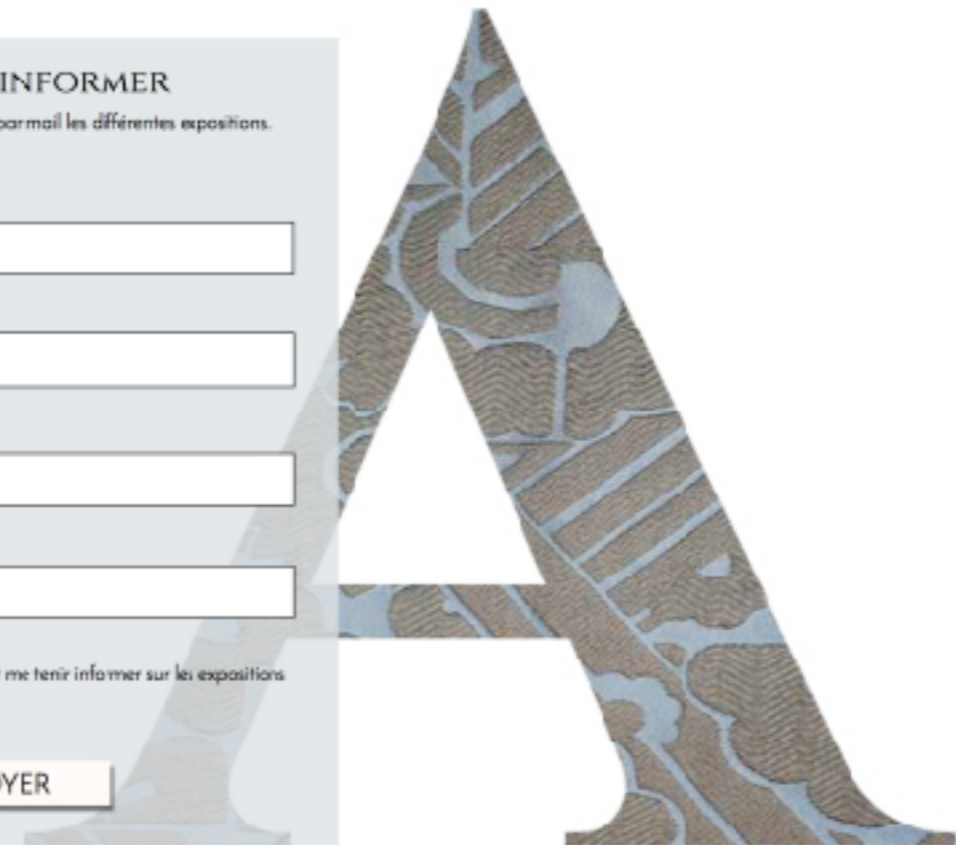



LES ÉCRANS



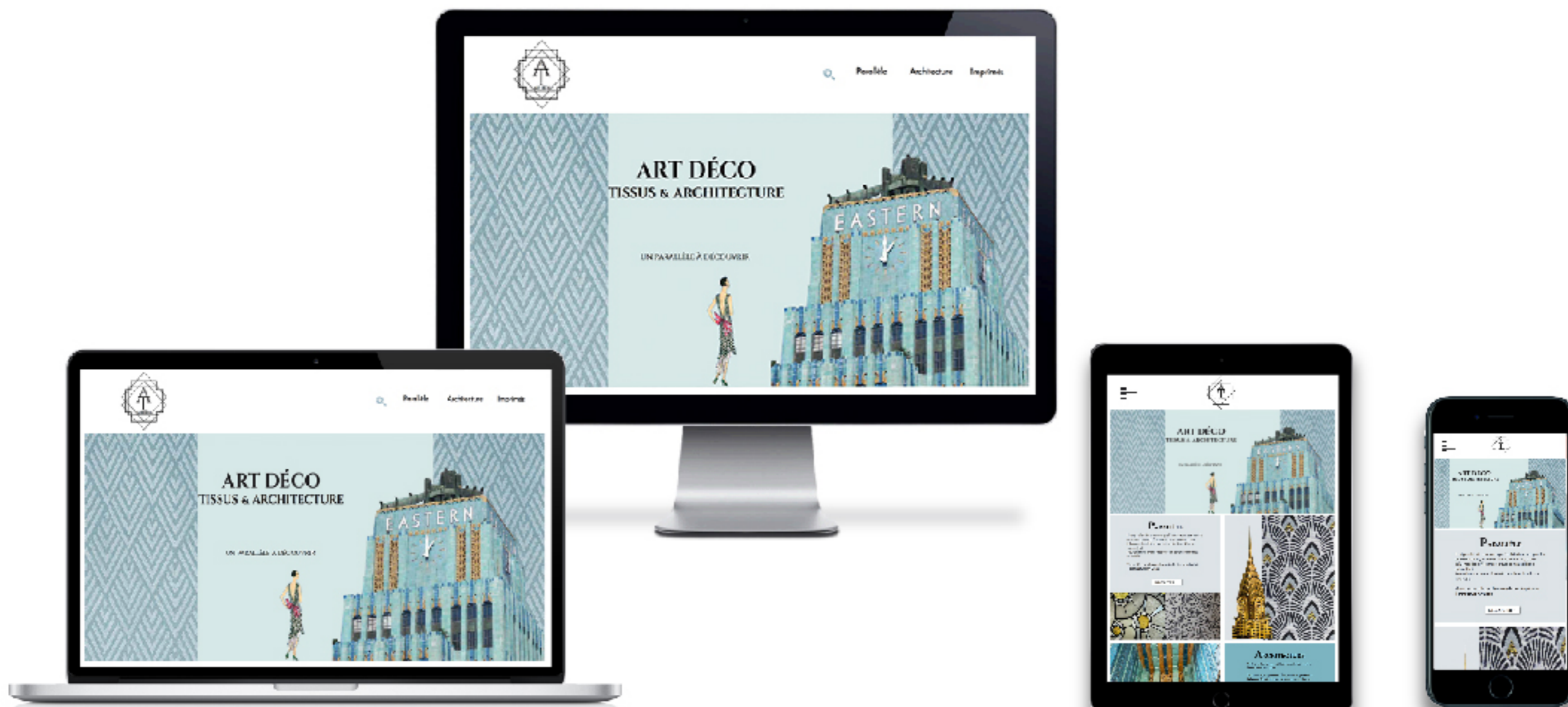



JUSTIFICATION DES CHOIX

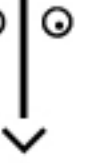

La typographie

La typo étant très importante, elle doit être lisible et accessible à tous.

Des textes lisibles et pas surchargés car le site comporte beaucoup d'images.

Pour les titres et les accroches, j'ai trouvé préférable de ne pas choisir une typo trop Art déco car celle-ci peut vite rendre le site pas assez actuel.

Choix d'une typographie plus moderne avec serif « Cinzel » pour les titres h1 et h2 et sans serif « Josefin sans » pour des titres h3 à h6 avec les textes « p », rubriques et boutons.

Un choix de deux typographies pour le site, une avec serif pour les titres et sous-titres, et une sans serif pour le reste du site.

CINZEL

ABCDEFGHIJKLMNOPQRSTUVWXYZ

ABCDEFGHIJKLMNOPQRSTUVWXYZ

0123456789

Josefin Sans light-thin-regular-semi-bold

ABCDEFGHIJKLMNOPQRSTUVWXYZ

ABCDEFGHIJKLMNOPQRSTUVWXYZ
abcdefghijklmnopqrstuvwxyz

0123456789



Ergonomie

Le site doit avant tout informer l'utilisateur et lui répondre, tout en le dirigeant.

Le site doit être facile d'accès pour tous, donc accessible, notamment aux personnes présentant des déficiences visuelles.

Afin de faciliter la navigation, la page d'accueil aura l'aspect d'un « one page ». En effet, elle aura la fonction d'un double menu.

Le site est construit avec une architecture simple mais efficace.

1 bloc rectangulaire plan vertical et

2 blocs rectangulaires plans horizontaux,

Excepté pour la page Partenariats.

On laisse du blanc autour des éléments (blocs) pour qu'ils puissent respirer, ce qui permet à l'internaute de prendre ses repères.

Cette architecture a été choisie car un site bien structuré rassure le visiteur, mais aussi pour mettre en parallèle les éléments et ainsi rappeler le thème du site.

Page Partenariats :

Cette page informe le visiteur tout d'abord sur le concept du site, qui est de créer des partenariats en vue d'expositions.

Cette information sera hiérarchisée en trois boutons :

- Partenaires tissus
- Partenaires exposants
- Partenaires architecture

Mise en place d'un formulaire qui permettra à l'internaute de recevoir les newsletters.

En 3 clics le visiteur doit avoir accès à l'information recherchée.



L'iconographie

Mon choix iconographique veut représenter l'état d'esprit du site, culturel et élégant.

Utilisation de photos de tissus en gros plan, accompagnées de photos d'architecture en plan rapproché (permettant de voir le parallèle) et plan moins rapproché (permettant d'avoir une vue d'ensemble).

Le site sera très imagé car le parallèle doit être avant tout visuel.

L'utilisation de photos d'architecture détournées, superposées à une image de tissu, pour donner une certaine profondeur, un effet 2D.

Incorporation dans les fonds d'image de silhouettes de croquis de mode pour rendre le site un peu plus ludique.

Les fonds dans les lettres (page Partenariats) sont inversés en rappel du thème du site pour garder une cohérence sur les parallèles.

Les couleurs

Les couleurs ont été choisies tout d'abord, à l'aide d'une palette couleur pastel de la période Art déco, et en fonction des couleurs des tissus utilisés pour chaque section.

La colorimétrie doit être douce et agréable pour rassurer les utilisateurs

Ainsi les blocs textes ont un fond de couleur en cohérence avec le tissu. Chaque section a ainsi sa propre identité et donne une dynamique de lecture.

Choix de couleurs dominantes claires qui vont du blanc à des gris-bleu avec un gris foncé pour les textes se veulent de respecter le côté élégant et rédactionnel du site.

Des couleurs secondaires sur des bases de camaïeu de bleu, et gris clair pour apporter de la lumière.

La couleur tonique sera utilisée pour les boutons afin de dynamiser et donner un rythme.



Le design d'interaction

1. La mise en place d'une page d'accueil « one page », pour faciliter la navigation du visiteur et rendre le site intuitif.
2. Les animations au survol de la souris sur les images seront les mêmes dans tout le site pour garder une cohérence et rendre le site moins statique et plus captivant.
3. La mise en place d'un sous-menu pour les rubriques « Imprimé » et « Architecture » permettra de montrer les propositions (les sous-rubriques) du site, au survol de la souris, ce qui peut être assez pratique !
4. Les flèches facilitent l'UX design.
5. Dans le footer, au survol de la souris sur les icônes, grâce à la balise <label>, l'internaute pourra identifier celle-ci pour faciliter l'UX design.

6. Page Partenariats, icône dans le footer, création d'un formulaire pour recevoir les newsletters.

7. La mise en place des trois gros boutons est utilisée pour hiérarchiser l'information sur les différents partenariats.

8. Les boutons du site seront rectangulaires pour garder une simplicité, la couleur tonique sera prise en compte au survol de la souris.





BANNIÈRE





TYPOGRAPHIES

COULEURS

Typographie pour le logo et titre H1 et H2

CINZEL REGULAR, **BOLD**, **BLACK**

ABCDEFGHIJKLMNOPQRSTUVWXYZ

ABCDEFGHIJKLMNOPQRSTUVWXYZ
ABCDEFGHIJKLMNOPQRSTUVWXYZ

0123456789

Typographie pour les textes

Josefin Sans light-thin-regular-semi-bold

ABCDEFGHIJKLMNOPQRSTUVWXYZ

ABCDEFGHIJKLMNOPQRSTUVWXYZ
abcdefghijklmnopqrstuvwxyz

0123456789



Couleur dominante
Bleu-gris

#d7e8e7

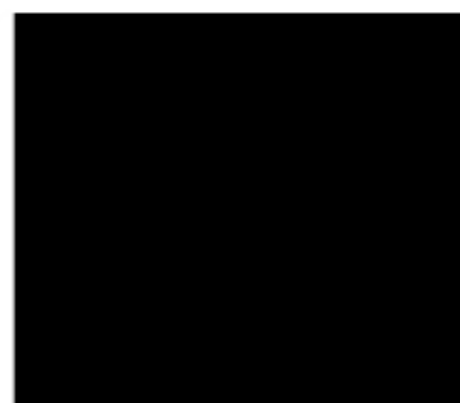

Couleur secondaire (texte)
Noir

#000000

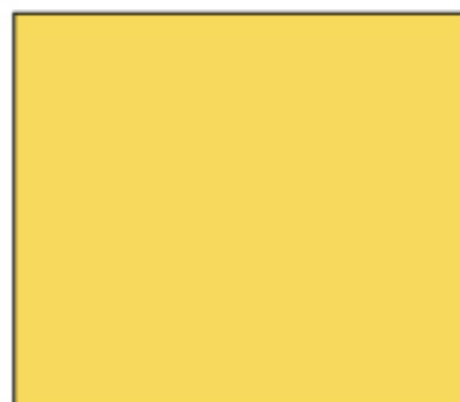

Couleur tonique
Jaune

#f7d95c

0 à 1,3 s



Apparition du logo par le bas
Animation rectangle
Apparition accroche 1 par le bas

1,3 s à 2,5 s



Disparition logo échelle
Apparition accroche 2

2,5 s à 3 s



Animation rectangle-échelle
Apparition accroche 3
Apparition d'un tissu imprimé, de chaque côté en background

3 s à 5 s



Disparition accroche 2
Apparition accroche 4
Apparition image immeuble
par le bas en droite

5 s à 6,7 s



Disparition scène précédente
par un rectangle de couleur
Animation du rectangle qui
laisse apparaître 2 images
en background
Apparition de 2 textes

6,7 s à 10 s



Disparition images en back-
ground-fond blanc
Disparition des 2 textes
Apparition accroche 5
Apparition du « call to action »
Apparition adresse Ip du site



MERCI POUR VOTRE ATTENTION. 